

Przy współpracy centrali CA10 z DWb100HS ustawiamy linie wejściowe:
 Z14 - Typ linii: 2:NC; Typ reakcji: 12: Zat. czuwanie
 Z15 - Typ linii: 2:NC; Typ reakcji: 14: Wylącz. czuwanie

PRZYKŁADOWY SCHEMAT ELEKTRYCZNY PODŁĄCZENIA SYSTEMU ALARMOWEGO Z CENTRALĄ SATEL CA10

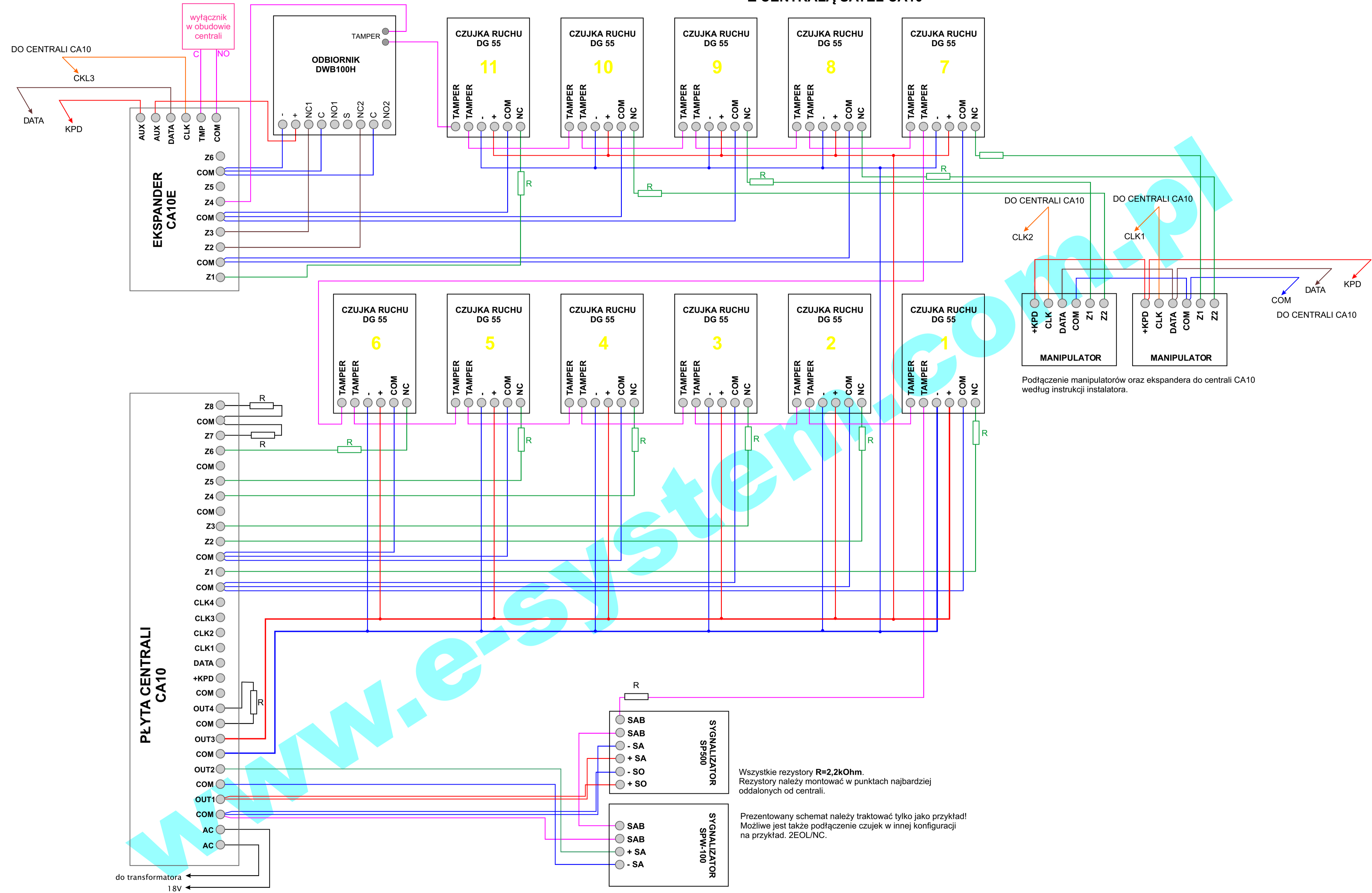

Podłączenie manipulatorów oraz ekspandera do centrali CA10 według instrukcji instalatora.

Wszystkie rezystory $R=2,2k\Omega$.
 Rezystory należy montować w punktach najbardziej oddalonych od centrali.

Prezentowany schemat należy traktować tylko jako przykład!
 Możliwe jest także podłączenie czujek w innej konfiguracji na przykład. 2EOL/NC.

www.eisystem.pl